

Chariot de tri VH-50

- Pour le triage des vitres A et B pour la fabrication de verre isolant
- Contient 50 compartiments numérotés de 11 mm
- Construction de tubes carrés en acier
- Couleur: rouge RAL 3003
- Pourvu d'un fond en PVC, câbles d'acier avec une protection de caoutchouc, 2 roues fixes et 2 roues pivotantes avec frein d'un diamètre de 160 mm

Données techniques:

- Longueur (a): 1.190 mm
- Largeur (b): 950 mm
- Hauteur (c): 1.570 mm
- Charge maximale: 800 kg
- Poids propre: 85 kg

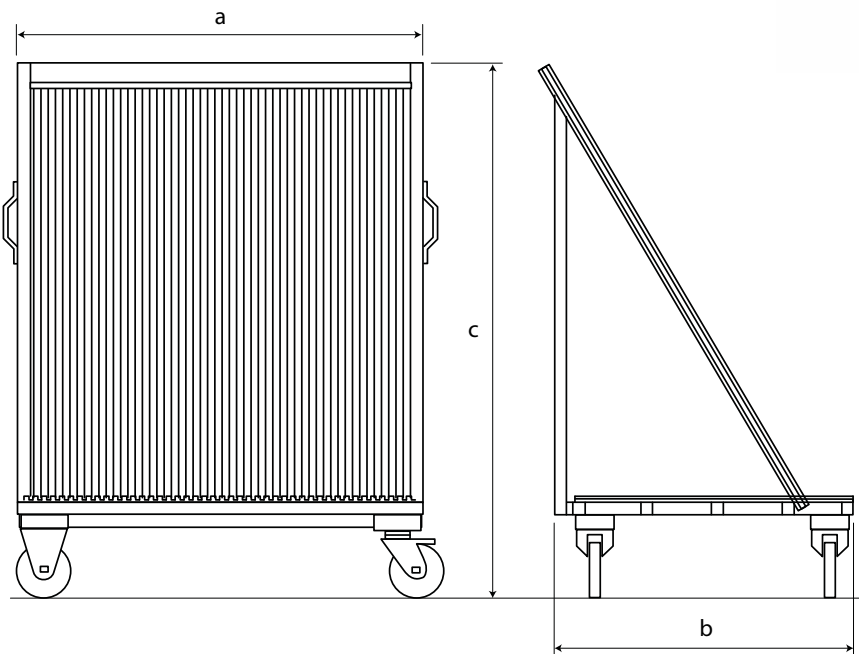

Code article	Description	uv
201.13.000	Chariot de tri VH-50	1 pièce

COUPE, ROMPAGE
DU VERRE

POSE DU VERRE

VITRAIL AU PLOMB

FABRICATION DE
VITRAGE ISOLANT,
SURVITRAGES

MEULAGE,
PERÇAGE,
POLISSAGE

VENTILATION

APPAREILS DE
LEVAGE

AGENCEMENT
DE MAGASIN

OUTILS
ÉLECTRIQUES