

CHARNIÈRE 217

Charnière pour vantail à fil avec joints en polyéthylène.

Tiges, roue, ressorts et tiges filetées en inox.

- Matériau: métal moulé sous pression
- Dimensions plaque: \varnothing 31 mm
- Angle d'ouverture: 94°

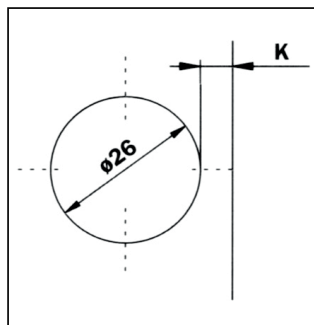
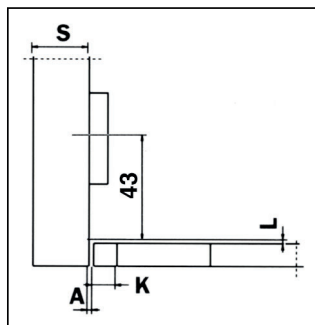

K = au max. 6 mm
L = au min. 0.5 mm
A = au min. 1 mm



4 - 6 mm



PINCES DE
FIXATION

ÉTAGÈRES

FIXATION
DE MIROIR

COLLAGE UV

PORTES ET VITRES
COULISSANTES

SÉPARATIONS
COMPTOIRS - GUICHETS

MOBILIER

MIROIRS
PANORAMIQUES

NETTOYAGE

Code article	Description	uv
429.CER217.14	Chromé brillant	1 pièce
429.CER217.101	Nickel mat	1 pièce

CHARNIÈRE 200

Charnière pour vantail à butée avec joints en polyéthylène.

Tiges, roue, ressorts et tiges filetées en inox.

- Matériau: métal moulé sous pression
- Dimensions plaque: \varnothing 31 mm
- Angle d'ouverture: 94°

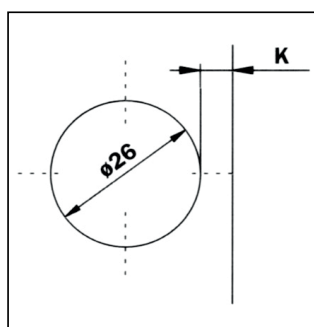
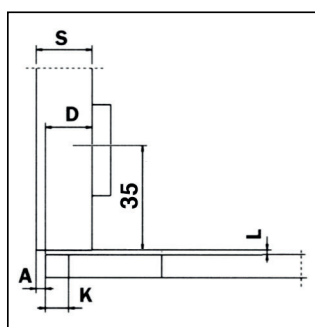

A = S - 20.5 mm
K = au max. 7.5 mm
L = au min. 0.5 mm
D = au max. 20 mm



4 - 6 mm



Code article	Description	uv
429.CER200.14	Chromé brillant	1 pièce
429.CER200.101	Nickel mat	1 pièce