

## Sorteerwagen VHK-50

- Voor het opslaan van geslepen glas
- Bevat 50 genummerde vakken van 11 mm
- Stalen vierkante buisconstructie
- Voorzien van een PVC bodem, staalkabels met rubberen bescherming, 2 vaste wielen en 2 zwenkwielen met rem met een diameter van 160 mm

### Technische gegevens:

- Lengte (a): 1.190 mm
- Breedte (b): 850 mm
- Hoogte (c): 1.780 mm
- Laadcapaciteit: 800 kg
- Eigen gewicht: 85 kg

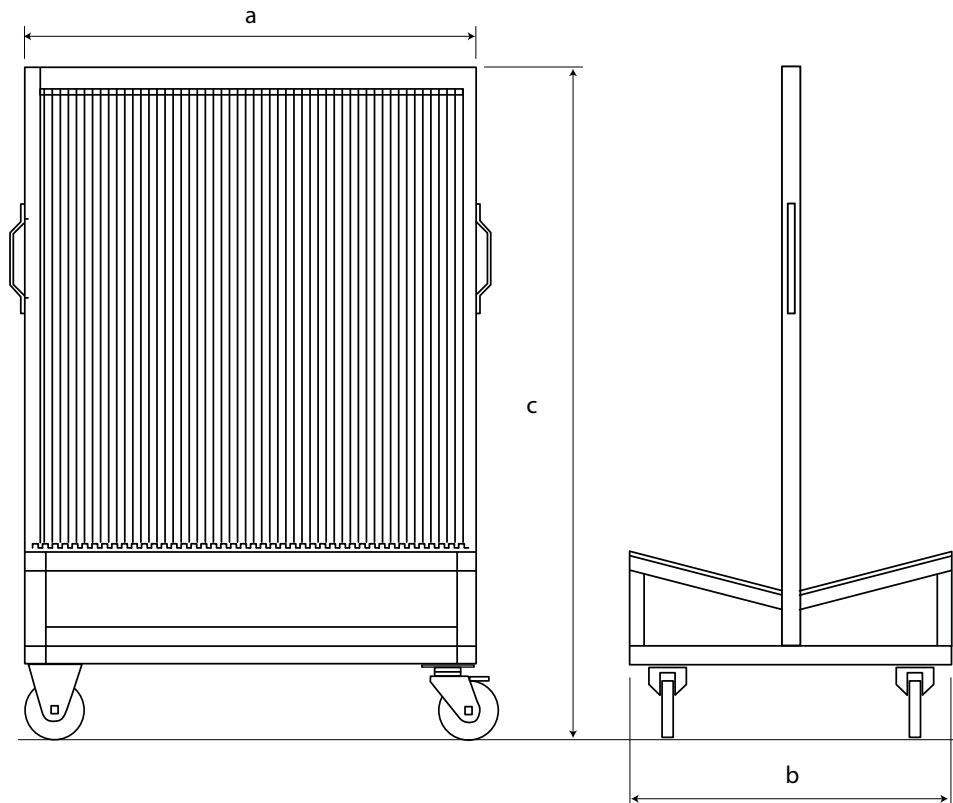
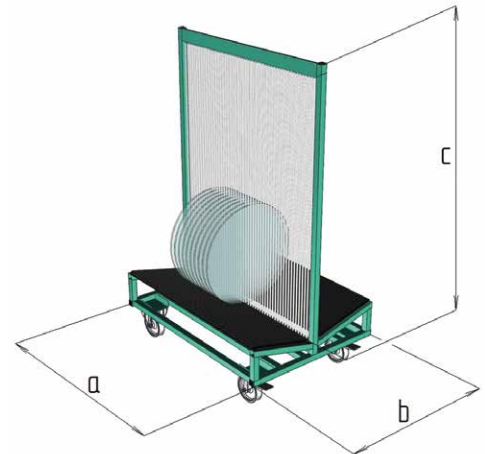

Art. code	Omschrijving	vke
201.14.000	Sorteerwagen VHK-50	1 stuk

GLAS SNIJDEN,  
BREKEN

GLAS PLAATSEN

GLAS IN LOOD

ISOLATIEGLAS-  
FABRICAGE,  
VOORZETRAMEN

SLIPEN, BOREN,  
POLIJSTEN

VENTILATIE

HEFAPPARATUUR

MAGAZIJN-  
INRICHTING

ELEKTRISCHE  
GEREDSCHAPPEN